

施設利用者情報記入用紙

新型コロナウイルス感染拡大防止策のため、施設利用の際は下記事項を遵守してください。皆様のご理解ご協力をお願いします。

〈施設利用時における注意事項〉

1. こまめな手洗いやアルコール消毒等の実施をお願いします。
2. 屋内施設については、定期的に十分な換気を行うようにしてください。(目安として、1時間に1回5～10分程度の換気を行ってください。)
3. 可能な限り密着するような活動等は控え、密集した環境を作らないようにしてください。
4. 施設備品、用器具のご使用後は、消毒の徹底をお願いします。(消毒用具をお貸ししますので、施設管理人へお声掛けください。)
5. 体調が優れない場合は、利用を控えてください。また、同居の家族等に体調が優れない方がいる場合も同様の対応をお願いします。
6. 支障がある場合を除き、可能な限りマスクの着用をお願いします。マスク着用時以外は、対人との距離を十分に保ち、飛沫感染対策を心掛けてください。

※新型コロナウイルス感染防止策の為、下記情報の記入にご協力ください。

※団体でご利用の際は、代表者の情報を記入してください。(代表者の方は当日の参加者名簿を作成し、管理・保管をお願いします。)

【氏名 (団体名)】 _____

【住 所】 南城市 玉城・佐敷・知念・大里 市外 (_____)

【電話番号】 _____

【利用日】 令和 _____ 年 _____ 月 _____ 日

【利用時間】 _____ : _____ ~ _____ : _____

ご協力ありがとうございました。当用紙は施設管理人へお渡しください。

南城市教育委員会 生涯学習課
TEL : 098 (917) 5369

活動場所内クラブ員・会員配置図

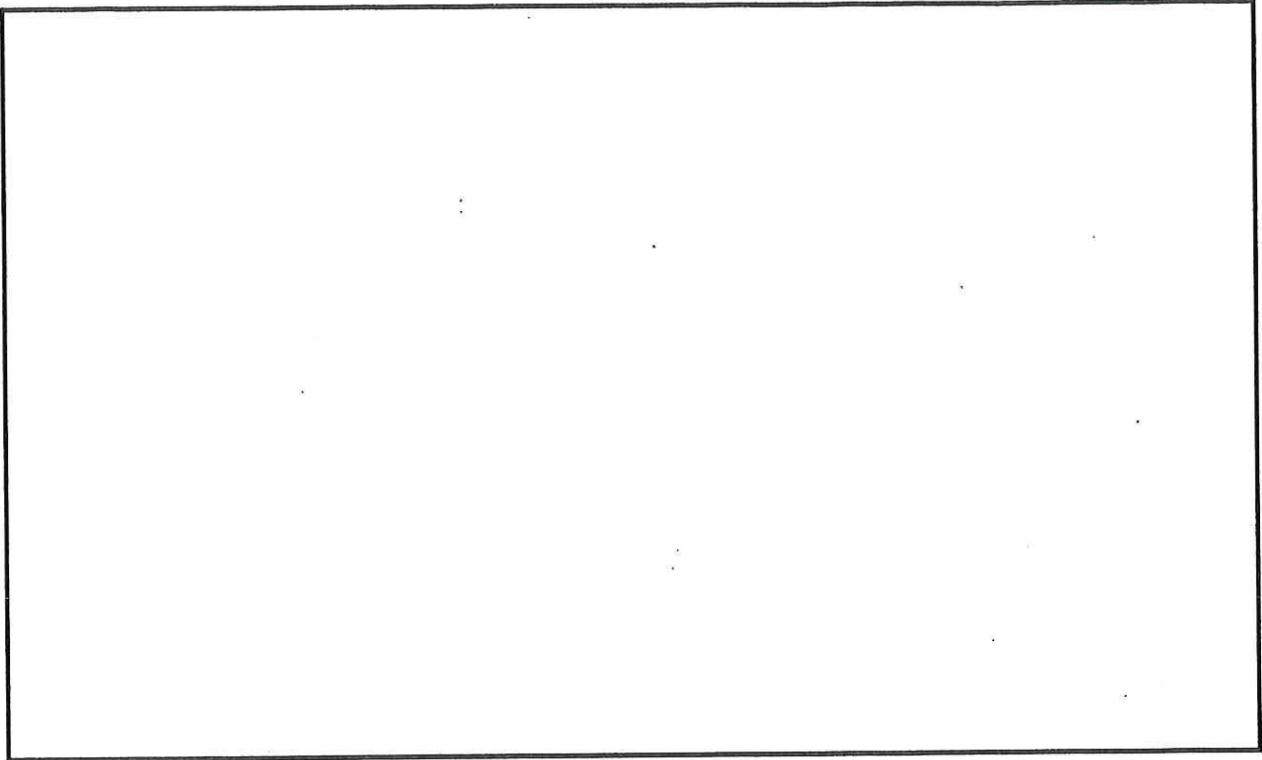

記入例



机

入口

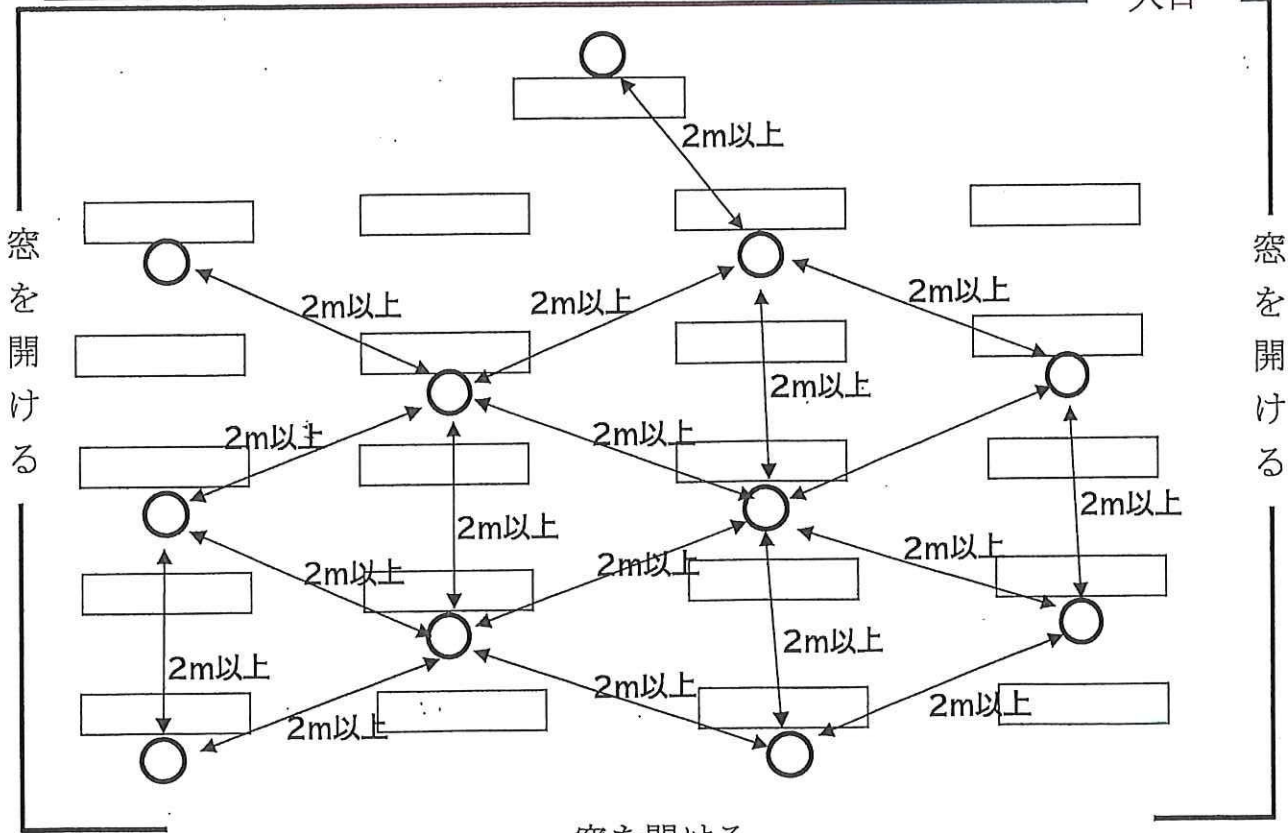

窓を開ける